



INSTRUKCJA OBSŁUGI WAGI

SERIA AGN

Spis treści:

1. Opis ogólny.....	3
2. Kompletacja.....	3
3. Dane techniczne.....	4
4. Widok ogólny wagi.....	5
5. Klawisze i wskaźniki wagi.....	7
6. Zasady bezpieczeństwa.....	8
7. Przygotowanie miejsca pracy wagi.....	9
8. Przygotowanie wagi do pracy.....	10
9. Ogólne zasady eksploatacji.....	11
10. Start wagi.....	12
11. Kalibracja wewnętrzna.....	13
12. Sprawdzanie wagi.....	14
13. Połączenie wagi z komputerem lub drukarką.....	14
14. Funkcje specjalne wagi.....	16
14.1 Funkcja tary automatycznej.....	17
14.2 Funkcja liczenia sztuk.....	18
14.3 Funkcja wyboru jednostek.....	20
14.4 Funkcja wskazywania procentów.....	21
14.5 Funkcja kalibracji zewnętrznym wzorcem masy / opcje kalibracji.....	22
14.6 Funkcja ustawiania parametrów złącza RS-232C.....	26
14.7 Funkcja ustawienia wydruku.....	27
14.8 Funkcja ustawiania LCD.....	30
14.9 Funkcja ustawienia czasu i daty (opcja).....	31
15. Opis programu ProCell (wersja demo).....	32
16. Konserwacja i usuwanie drobnych uszkodzeń.....	33
Deklaracja zgodności.....	35

1. Opis ogólny

Wagi serii AGN przeznaczone są do prac laboratoryjnych wymagających wysokiej dokładności. Wagi posiadają układ wewnętrznej kalibracji zapewniający kontrolę dokładności wagi podczas eksploatacji.

Wszystkie wagi są sprawdzone pod względem metrologicznym. Zgodnie z zamówieniem wagi mogą być wzorcowane lub poddane legalizacji WE.

Legalizacja WE (ocena zgodności) wag jest wymagana dla szczególnych zastosowań wymienionych w rozporządzeniu MGP i PS z dnia 11 grudnia 2003 r. (obrot handlowy, taryfy, receptury apteczne, analizy medyczne i farmaceutyczne, paczkowanie towarów i inne).

Wagi poddane legalizacji WE, są zgodne z certyfikatem zatwierdzenia typu oraz posiadają następujące cechy legalizacyjne i zabezpieczające:

- zielony znak metrologiczny naklejony na tabliczce firmowej,
- oznaczenie Urzędu Miar (nr jednostki notyfikowanej) na tabliczce firmowej,
- naklejki zabezpieczające umieszczone na: brzegu tabliczki firmowej, na wkręcie mocującym pokrywę wagi i w miejscu dostępu do przełącznika adjustacji.

Ponowna legalizacja wag jest wymagana z chwilą naruszenia pieczęci zabezpieczających lub po upływie okresu 3 lat licząc od 1 grudnia roku pierwszej legalizacji.

Klasyfikacja wag wg PKWiU: 33.20.31.

Certyfikaty:



Certyfikat systemu jakości ISO
DIN EN ISO 9001:2000



Certyfikat zatwierdzenia typu
TCM 128/07-4511

2. Kompletacja

Podstawowy komplet stanowi:

1. Waga,
2. Szalka nośna i nakładka szalki (szalka),
3. Pierścień otaczający szalkę,
4. Blaszana podłoga komory ważenia,
5. Zasilacz 12V / 1,2A,
6. Instrukcja obsługi,
7. Gwarancja.

3. Dane techniczne

Typ wagi	AGN50	AGN100	AGN200
Obciążenie (Max)	50g	100g	200g
Obciążenie (Min)	10mg	10mg	10mg
Działka odczyt. (d)	0,1mg	0,1mg	0,1mg
Działka legalizacyjna (e)	1mg	1mg	1mg
Zakres tarowania	-50g	-100g	-200g
Klasa dokładności	I		
Temp. pracy	+18 ÷ +30 °C		
Czas ważenia	<8s		
Wymiar szalki	φ90mm		
Wymiary wagi (z nóżkami)	215(235)x345x350mm		
Wymiary komory ważenia	175x140x230mm		
Zasilanie	~230V 50Hz 6VA / =12V 1,2A		
Masa wagi	6,5kg		
Zalecany wzorzec masy (wg OIML)	E2 100g	E2 100g	E2 200g

Uwaga:

E1 i E2 – to międzynarodowe oznaczenia klas wzorców masy wg O.I.M.L.
Z klasami związane są wymagania co do dokładności wzorców.

4. Widok ogólny wagi

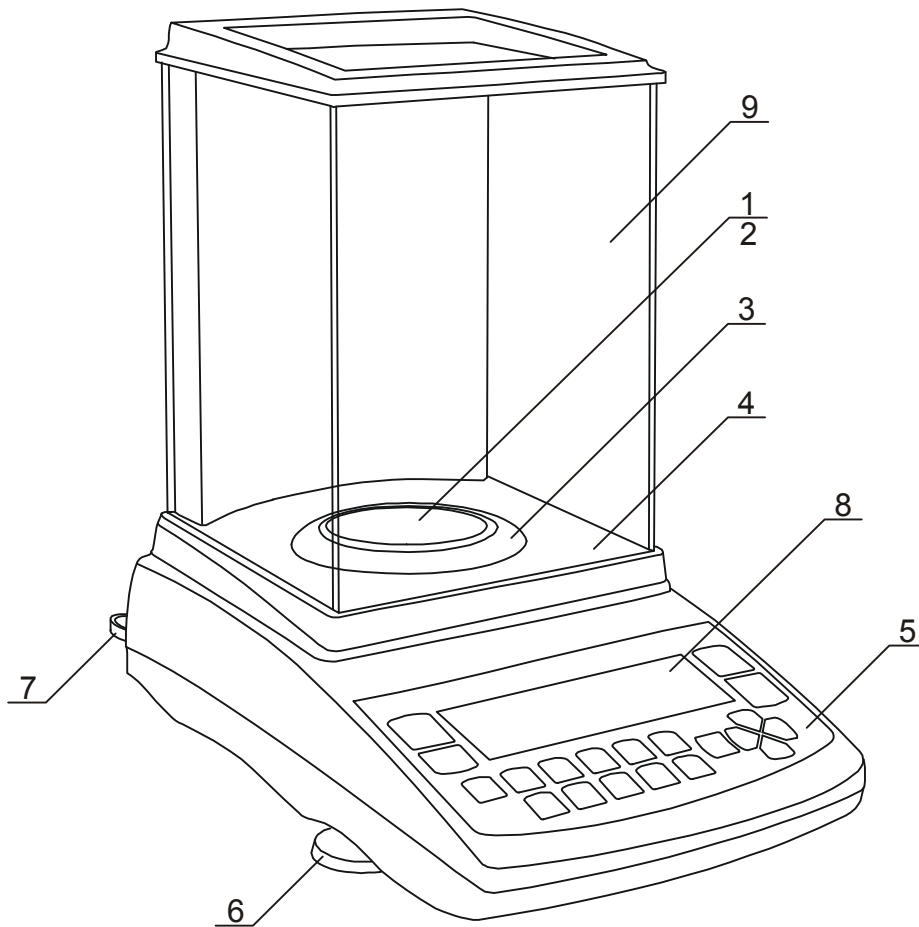

- 1 – nakładka szalki (szalka)
- 2 – szalka nośna (znajduje się pod nakładką)
- 3 – pierścień otaczający szalkę
- 4 – podłoga komory ważenia
- 5 – klawisze wagi
- 6 – obrotowe nóżki
- 7 – poziomnica
- 8 – wyświetlacz graficzny
- 9 – komora ważenia

Widok złącz:

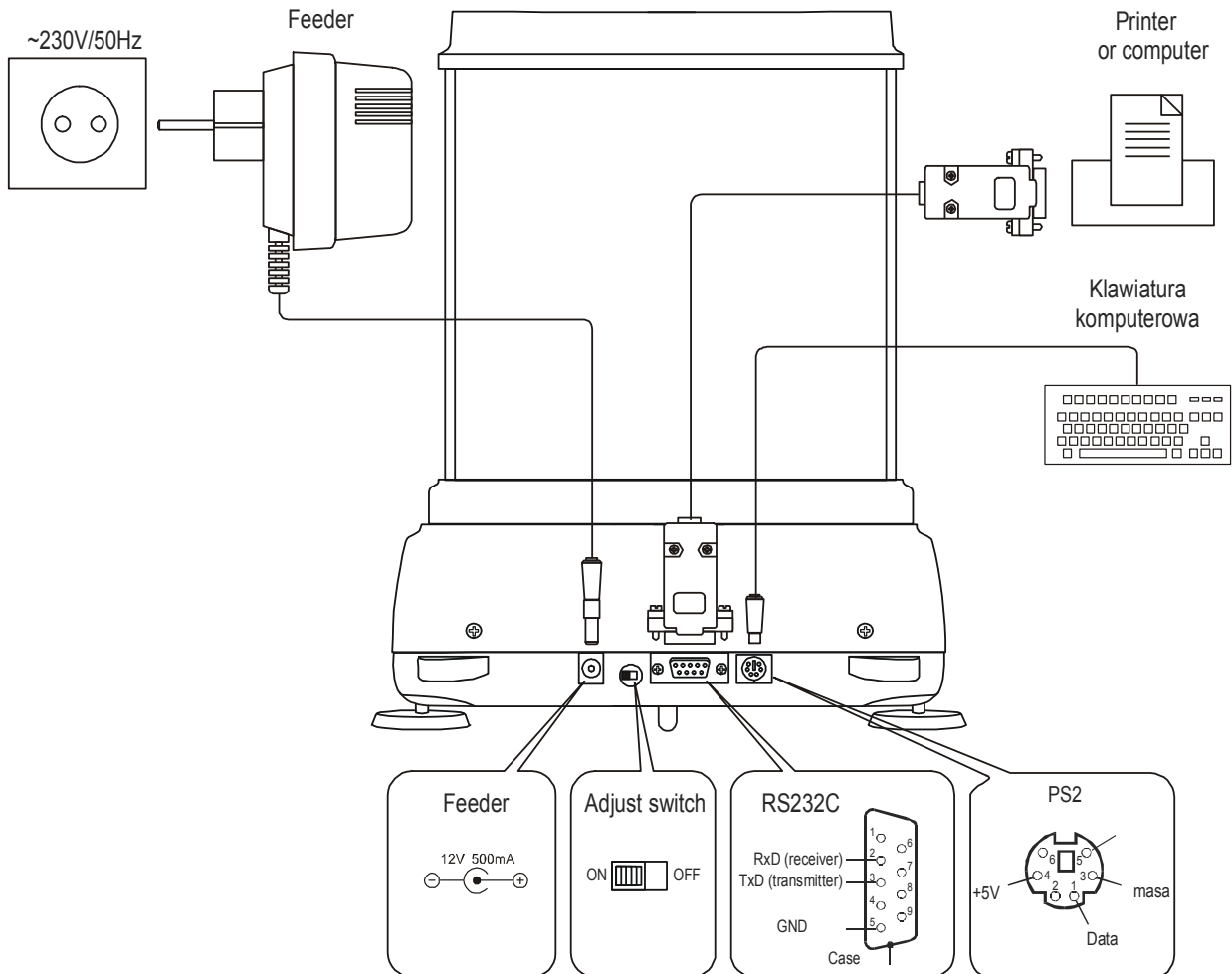

5. Klawisze i wskaźniki wagi

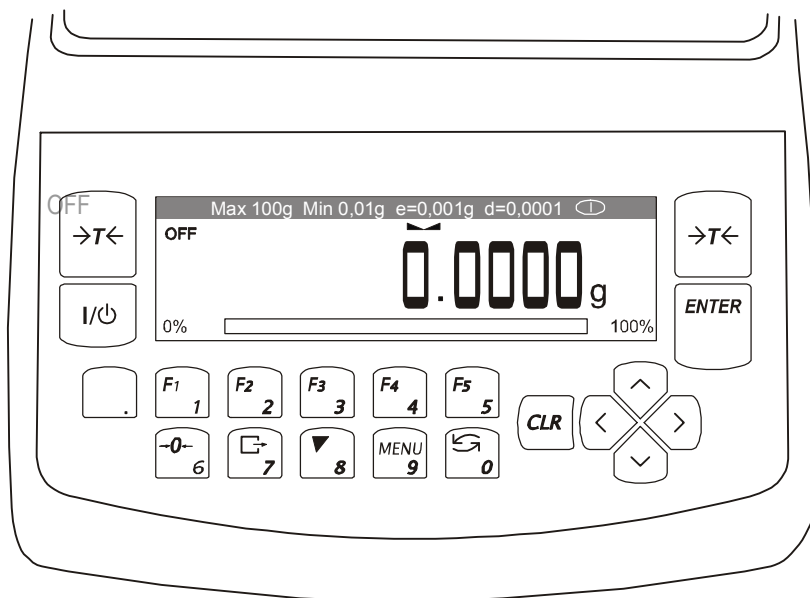

→T←	- tarowanie (wpisywanie masy odejmowanej od masy ważonej)
→0←	- zerowanie (opcja),
ENTER	- potwierdzenie / wybór opcji,
.	- kropka dziesiętna,
1/F1 ... 5/F5	- klawisze cyfrowe / funkcyjne,
6 / →0←	- klawisz cyfrowy / zerowanie (tylko wagi do bezpośrednich rozliczeń),
7 / ↵	- klawisz cyfrowy / wydruk (transmisja) wyniku,
8 / ▼	- klawisz cyfrowy / kalibracja wewnętrzna,
9 / MENU	- klawisz cyfrowy / wejście do menu,
0 / X	- klawisz cyfrowy / przełączanie trybu pracy wagi,
∧	- nawigacja: przejście do opcji powyżej,
∨	- nawigacja: przejście do opcji poniżej,
>	- nawigacja: wejście w opcję,
<	- nawigacja: wyjście z opcji,
I / ⏻	- włącznik / wyłącznik (standby),
wskaźnik ◀ ▶	- sygnalizuje ustabilizowanie się wyniku ważenia,
wskaźnik liniowy	- wskaźnik obciążenia wagi (0-100%),
wskaźnik OFF	- pojawia się po wyłączeniu wagi klawiszem I / ⏻,
pomniejszenie ostatniej cyfry	- informuje, że wartość działki odczytowej jest mniejsza od dopuszczalnego błęd wskazań (wagi legalizowane, $d \neq e$)
Max, Min, d, e, II	- parametry metrologiczne wagi.

6. Zasady bezpieczeństwa

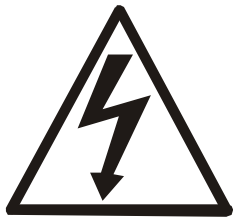

Niezbędne jest uważne zapoznanie się z przedstawionymi niżej zasadami bezpieczeństwa pracy z wagą, przestrzeganie których jest warunkiem uniknięcia porażenia prądem oraz uszkodzenia wagi lub podłączonych do niej urządzeń.

- Naprawy i niezbędne regulacje wagi mogą być wykonywane jedynie przez wykwalifikowany personel.
- Aby uniknąć zagrożenia pożarem należy stosować jedynie właściwy typ zasilacza (zasilacz jest dostarczany wraz z wagą), a napięcie zasilające musi być zgodne z danymi technicznymi.
- Nie należy używać wagi przy zdjętej części obudowy.
- Nie używać wagi w atmosferze grożącej wybuchem.
- Nie używać wagi w miejscach o dużej wilgotności.
- W przypadku podejrzenia uszkodzenia wagi należy ją wyłączyć i nie używać do momentu sprawdzenia w wyspecjalizowanym serwisie.



Wagi serii AGN nie są przeznaczone do użytku w gospodarstwach domowych.

Zgodnie z obowiązującymi przepisami dotyczącymi ochrony środowiska naturalnego nie należy zużytych wag umieszczać w pojemnikach wraz ze zwykłymi odpadkami.

- Zużyta wagę po okresie eksploatacji można będzie przekazać jednostkom uprawnionym do zbierania zużytego sprzętu elektronicznego lub do miejsca jej zakupu.

7. Przygotowanie miejsca pracy wagi

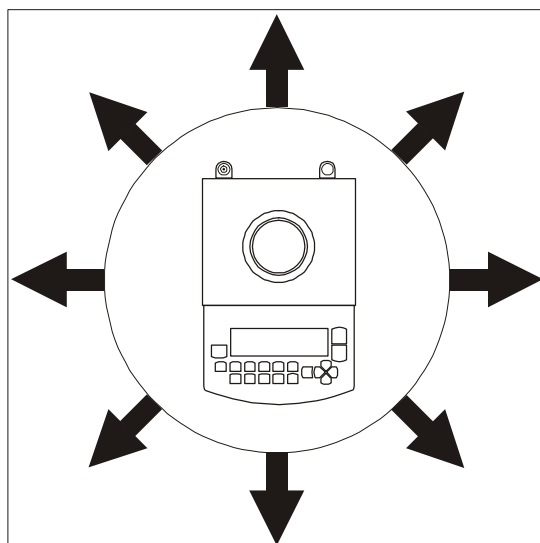
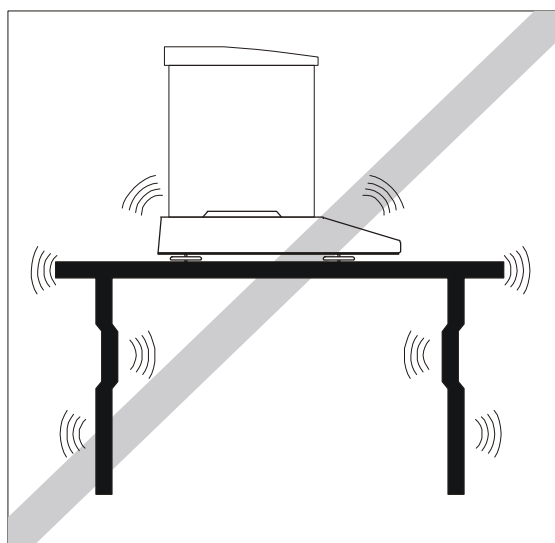
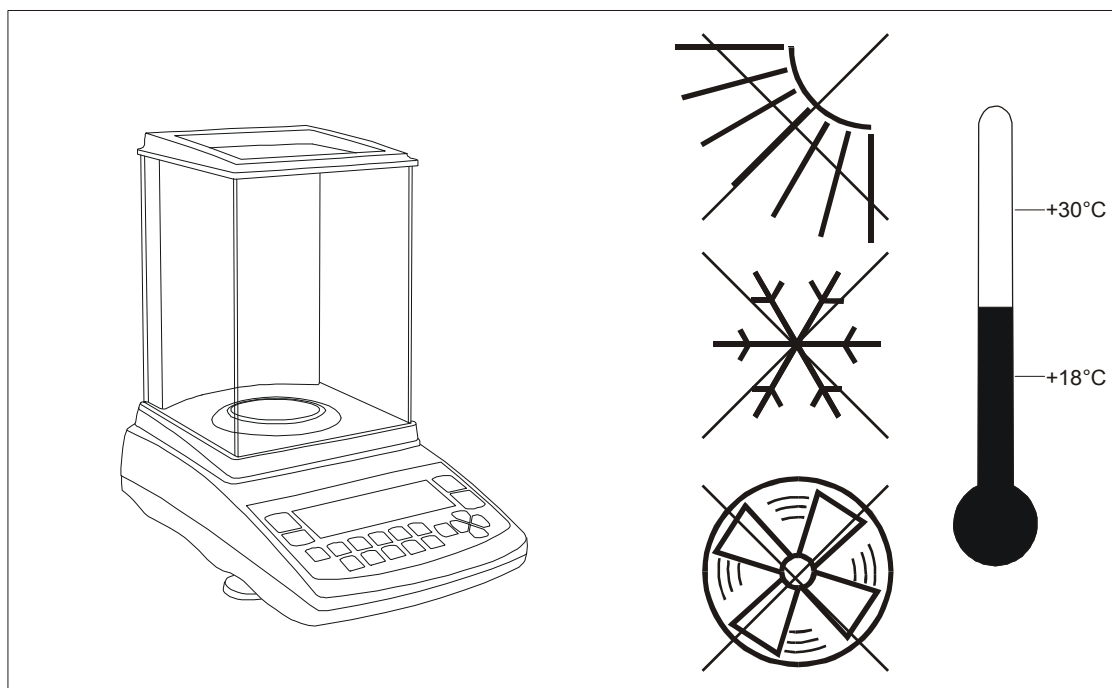

Miejsce pracy wagi powinno być wybrane starannie celem ograniczenia wpływu czynników mogących zakłócić pracę wagi. Miejsce to musi zapewniać odpowiednią temperaturę pracy wagi oraz niezbędną przestrzeń do jej obsługi. Waga powinna stać na stabilnym stole, wykonanym z materiału nie oddziałującego magnetycznie na wagę.

Niedopuszczalne są gwałtowne ruchy powietrza, wibracje, zapylenie, gwałtowne skoki temperatury lub wilgotność powietrza przekraczająca 75%. Waga powinna być oddalona od źródeł ciepła oraz urządzeń emitujących silne promieniowanie elektromagnetyczne lub pole magnetyczne.

8. Przygotowanie wagi do pracy

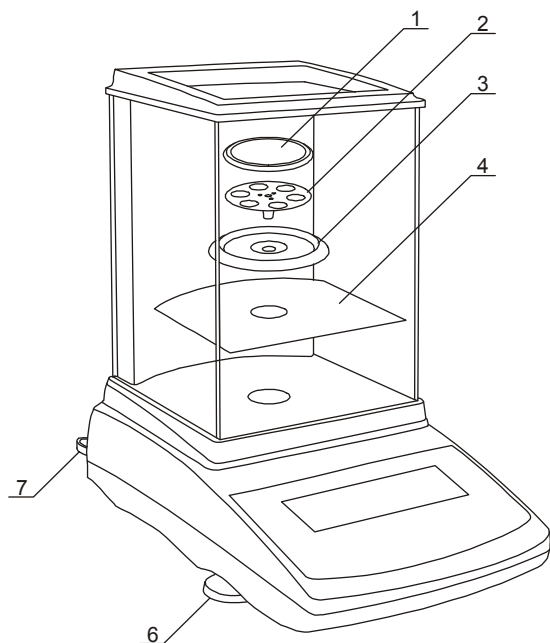

1. Wyjąć z kartonu wagę, zasilacz i elementy mechaniczne szalki.
2. Umieścić wagę na stabilnym podłożu w miejscu nienarażonym na drgania mechaniczne i ruchy powietrza.
3. Ustawić poziom wagi za pomocą obrotowych nóżek 6 w ten sposób, aby pęcherzyk powietrza w poziomnicy 7, znajdującej się z tyłu wagi, zajął środkowe położenie.
4. Nałożyć blaszaną podłogę 4 komory ważenia.
5. Nałożyć pierścień 3 zabezpieczający szalkę przed uderzeniem z boku.
6. Włożyć delikatnie trzpień szalki nośnej 2 w otwór mechanizmu wagi i nałożyć nakładkę szalki 1.

7. Podłączyć wtyk zasilacza do gniazda 12V znajdującego się z tyłu wagi.



Jeżeli waga została przeniesiona z otoczenia o niższej temperaturze do pomieszczenia o wyższej temperaturze, np. w okresie zimowym, na powierzchni obudowy wagi mogą tworzyć się skropliny. Nie należy wówczas włączać zasilania wagi, gdyż może to spowodować jej uszkodzenie lub wadliwe działanie. Przed włączeniem wagi należy pozostawić ją na czas ok. 4 godzin celem aklimatyzacji w pomieszczeniu, gdzie waga będzie pracować.

9. Ogólne zasady eksploatacji

1. Po każdej zmianie ustawienia wagi należy wagę wypoziomować i dokonać kalibracji wewnętrznej.
2. Ważoną masę należy umieszczać na środku szalki.
3. W wagach z klawiszem $\rightarrow 0 \leftarrow$ (zerowanie) i wartością działki $d=e$ przed nałożeniem ważonej masy należy sprawdzić, czy wyświetlany jest wskaźnik wyzerowania " $\rightarrow 0 \leftarrow$ ". Jeżeli nie, należy nacisnąć klawisz $\rightarrow 0 \leftarrow$ i poczekać na wyzerowanie się wagi i pojawienia się wskaźnika wyzerowania. Dopiero wówczas można nałożyć obciążenie. W pozostałych wagach klawisz $\rightarrow 0 \leftarrow$ nie działa.
4. Waga umożliwia tarowanie w całym zakresie pomiarowym. Dokonuje się tego przez naciśnięcie klawisza $\rightarrow T \leftarrow$ (lewego lub prawego). Tarowanie nie powoduje poszerzenia zakresu pomiarowego, a jedynie odejmowanie tary od masy znajdującej się na szalce wagi. W celu ułatwienia kontroli masy na szalce i uniknięcia przekroczenia zakresu waga posiada wskaźnik obciążenia wyskalowany $0 \div 100\% \text{ Max}$.
5. Wynik ważenia należy odczytywać podczas świecenia się wskaźnika " $\blacktriangle \blacktriangleleft$ ", sygnalizującego ustabilizowanie się wyniku.
6. Na czas, gdy nie dokonuje się ważenia, lecz wymagana jest gotowość wagi do pracy, można wyłączyć wagę klawiszem I/O . Spowoduje to wyłączenie podświetlenia układu odczytowego wagi i przejście do tzw. stanu gotowości - sygnalizowanego wskaźnikiem "OFF". Włączenie wagi następuje po naciśnięciu klawisza I/O .



Nie należy przeciążać wagi powyżej 20% obciążenia maksymalnego. Niedopuszczalne jest naciskanie szalki ręką.

7. Mechanizm wagi jest urządzeniem precyzyjnym wrażliwym na uderzenia i wstrząsy mechaniczne.



Na czas transportu należy zdjąć szalkę (delikatnie ją unieść) i podstawę szalki (unosząc ją do góry) oraz zabezpieczyć je przed uszkodzeniem.

8. Waga nie może być stosowana do ważenia materiałów ferromagnetycznych z uwagi na pogorszenie dokładności ważenia.

10. Start wagi

Włączyć zasilacz do gniazda sieci 230V i włożyć wtyk zasilacza do gniazda 12V znajdującego się z tyłu wagi.

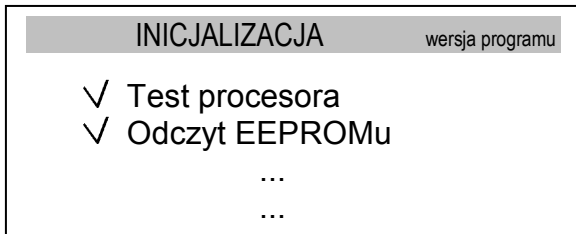

Po włączeniu waga rozpoczyna autotesty. Wszystkie autotesty powinny być zakończone pomyślnie, co sygnalizowane jest znaczkiem ✓.

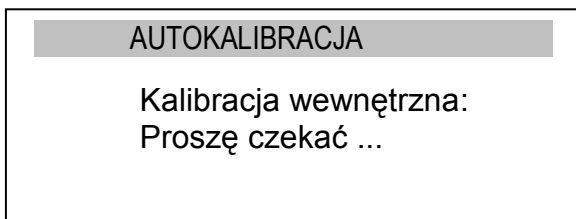

Następnie waga samoczynnie przechodzi do trybu wewnętrznej kalibracji opisanej szczegółowo w następnym rozdziale. W wagach nielegalizowanych kalibracja może być przerwana klawiszem *CLR*.

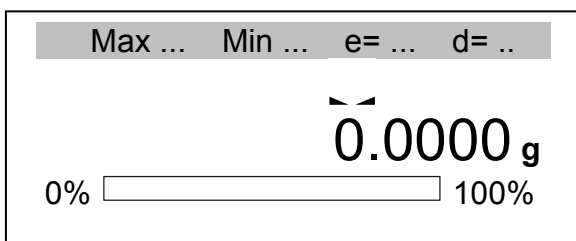

Po zakończeniu autokalibracji waga przechodzi do trybu normalnego ważenia.

11. Kalibracja wewnętrzna

Waga wyposażona jest w układ kalibracji wewnętrznej, którego zadaniem jest zapewnienie wymaganej dokładności pomiarów wykonywanych na wadze. Układ ten dokonuje kalibracji wagi bez udziału użytkownika w zadanych odstępach czasu i przy określonej zmianie temperatury.

Kalibracja wewnętrzna wagi odbywa się automatycznie: po każdym włączeniu wagi, ponadto co 2 godziny pracy oraz przy każdej zmianie temperatury otoczenia o więcej niż 1°C.

Oprócz tego kalibracja wewnętrzna może zostać uruchomiona za pomocą klawisza ▼ (przy nieobciążonej wadze). Przyczyna włączenia kalibracji wewnętrznej jest sygnalizowana ikonką obok odważnika.

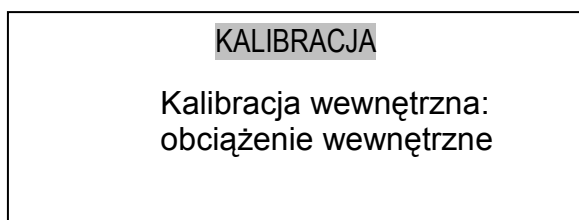
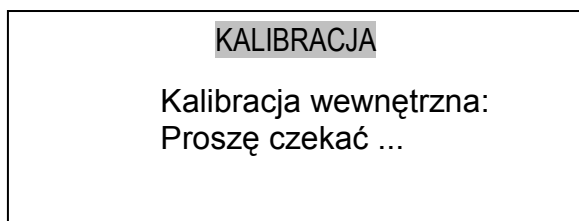
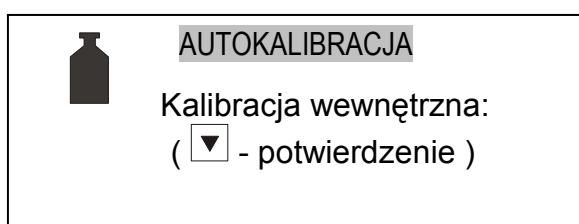

Nacisnąć dwukrotnie klawisz ▼ .

W celu uniknięcia przypadkowego włączenia trwającej kilka minut procedury kalibracji, niezbędne jest ponowne naciśnięcie klawisza dla potwierdzenia.

Do zakończenia procesu kalibracji nie należy wykonywać żadnych czynności przy wadze. Wszelkie wstrząsy i drgania wagi zakłócają proces kalibracji, mogą przedłużyć czas jej trwania oraz pogorszyć dokładność jej wyniku.

Uwaga:

W celu przerwania kalibracji w wagach nielegalizowanych można nacisnąć klawisz CLR i poczekać do ustawienia mechanizmu w pozycji spoczynkowej.

Dla pewności wewnętrzny odważnik nakładany jest 3-krotnie i wyniki są porównywane. Nieprawidłowy przebieg kalibracji jest sygnalizowany komunikatem i powoduje jej odrzucenie. Wynikiem poprawnie wykonanej kalibracji wewnętrznej jest wskazanie zerowe przy pustej szalce wagi.

12. Sprawdzanie wagi

Podczas eksploatacji wagi, w celu potwierdzenia jej sprawności, przed rozpoczęciem i po zakończeniu każdej ważnej serii pomiarów zaleca się sprawdzić skuteczność kalibracji wewnętrznej i dokładność ważenia. Dokonuje się tego poprzez zważenie zewnętrznego wzorca masy lub innego przedmiotu o dokładnie znanej masie. W przypadku stwierdzenia przekroczenia dopuszczalnego błędu pomiaru wagi, należy dokonać kalibracji wagi zewnętrznym wzorcem masy. Zalecany zewnętrzny wzorec masy (do nabycia za dodatkową opłatą) podano w tabeli danych technicznych. W wagach legalizowanych dokonanie kalibracji zewnętrznym wzorcem masy łączy się z naruszeniem plomb i koniecznością ponownej legalizacji. W takim przypadku zaleca się kontakt z autoryzowanym serwisem.

Szczegółowy opis kalibracji zewnętrznym wzorcem masy podano w rozdziale 14.5.

13. Połączenie wagi z komputerem lub drukarką

Waga może wysyłać dane do komputera lub drukarki przez złącze RS232C.

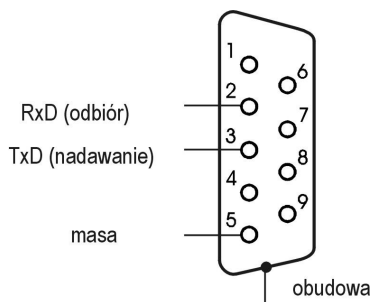

Przy współpracy z komputerem waga przesyła wynik ważenia pod wpływem sygnału inicjującego z komputera lub zgodnie z ustawieniem sposobu nadawania, np. po naciśnięciu klawisza .

Do współpracy z wagą komputer musi mieć program umożliwiający odbiór danych z wagi i dalsze ich wykorzystanie.

AXIS oferuje programy komputerowe do współpracy z wagami, dostępne na stronach www.axis.pl :

- Test RS232C- program) do testowania złącza szeregowego wagi (wersja pełna),
- ProCell – program umożliwiający współpracę wagi z arkuszem kalkulacyjnym Excel oraz innymi aplikacjami Windows (wersja demo).

Informacja dla programistów (opis protokołu LONG):

Waga współpracując z komputerem przesyła swoje wskazania w następujący sposób:

Komputer → Waga: sygnał inicjujący S I CR LF (53h 49h 0Dh 0Ah),

Waga → Komputer: wskazanie wagi zgodnie z poniższym formatem

(16Bajtów, parametry transmisji: 8bitów, 1stop, no parity, 4800bps),

Opis kolejnych bajtów:

- Bajt 1 - znak „-” lub spacja
 " 2 - spacja
 " 3÷4 - cyfra lub spacja
 " 5÷9 - cyfra, przecinek lub spacja
 " 10 - cyfra
 " 11 - spacja
 " 12 - k, l, c, p lub spacja
 " 13 - g, b, t, c lub %
 " 14 - spacja
 " 15 - CR
 " 16 - LF

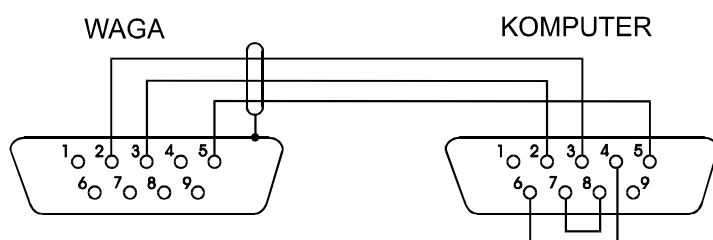
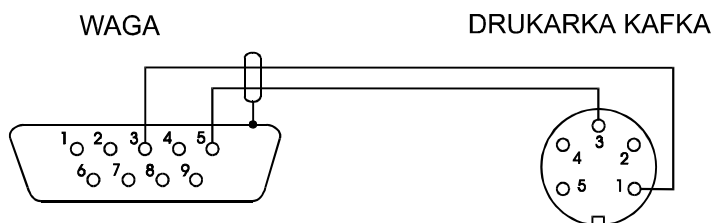
Kabel połączeniowy WK-1 (łączy wagę z komputerem/złącze 9-pin):**Kabel połączeniowy WD-1 (łączy wagę z drukarką KAFKA):****Ustawienie wewnętrznych przełączników drukarki KAFKA:**

SW-1	SW-2	SW-3	SW-4	SW-5	SW-6	SW-7	SW-8
on	off	on	off	off	on	off	off

14. Funkcje specjalne wagi

Wszystkie wagi oprócz podstawowych funkcji metrologicznych: ważenia i tarowania, posiadają zestaw funkcji specjalnych. Podstawowy pakiet funkcji pokazano poniżej. Ze względów metrologicznych ważną funkcją specjalną jest kalibracja wagi zewnętrznym odważnikiem.

Inne funkcje mogą być udostępniane użytkownikowi jako opcje na zamówienie (opis wszystkich funkcji specjalnych znajduje się w osobnej broszurze). Aby uniknąć wyświetlania zbyt dużej ilości funkcji w menu, możliwe jest określenie przez użytkownika, które funkcje mają być wyświetlane w menu, a które nie. Służy do tego funkcja *Ustawianie menu*.

FUNKCJE UŻYTKOWNIKA	
<input checked="" type="checkbox"/>	Tara automatyczna
<input type="checkbox"/>	Liczenie sztuk
<input type="checkbox"/>	Wybór jednostki
<input type="checkbox"/>	Wskazanie procentów
<input type="checkbox"/>	Kalibracja
<input type="checkbox"/>	Ustawienia RS-232C
<input type="checkbox"/>	Ustawienia wydruku
<input type="checkbox"/>	Ustawienia czasu
<input checked="" type="checkbox"/>	Ustawienia LCD
<input type="checkbox"/>	Ustawienia MENU
	Wyjście

Po naciśnięciu klawisza *Menu* waga wyświetla menu funkcji użytkownika.

Włączanie funkcji odbywa się za pomocą kursora (ciemne tło).

Do przesuwania kursora służą klawisze nawigacyjne: \vee i \wedge .

- oznacza, że funkcja jest aktywna

- oznacza, że funkcja jest nieaktywna

Naciśnięcie *ENTER* powoduje otwarcie okna funkcji zaznaczonej kursorem. Powrót do poprzedniego okna następuje po naciśnięciu klawisza $<$.

FUNKCJE UŻYTKOWNIKA UDOSTĘPNIANIE	
√	Tara automatyczna
√	Liczenie sztuk
	Wybór jednostki
	Wskazanie procentów
	Kalibracja
√	Ustawienia RS-232C
	Ustawienia wydruku
	Ustawienia czasu
	Ustawienia LCD
	Ustawienia MENU
	Wyjście

W oknie *Ustawienia menu* należy wybrać funkcje, które mają być aktualnie używane w menu. Wyboru dokonuje się przez zaznaczenie kursorem i naciśnięcie klawisza *ENTER*. Funkcje wybrane do menu powinny być oznaczone symbolem \vee .

Szybkie przejście z menu funkcji do okna *Ustawiania menu* umożliwia klawisz X.

14.1 Funkcja tary automatycznej

Włączenie funkcji powoduje automatyczne podtrzymywanie zerowych wskazań wagi w czasie, gdy szalka nie jest obciążona lub gdy wskazanie zerowe uzyskano przez naciśnięcie klawisza $\rightarrow T \leftarrow$.

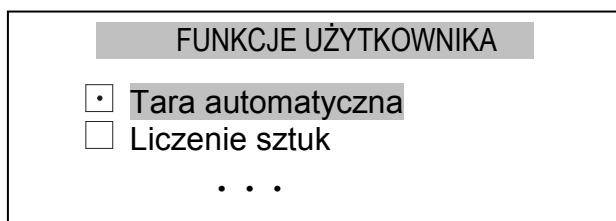

Nacisnąć klawisz *Menu*, aby wejść do menu funkcji użytkownika, zaznaczyć kursorem *Tara automatyczna* i nacisnąć *ENTER*.

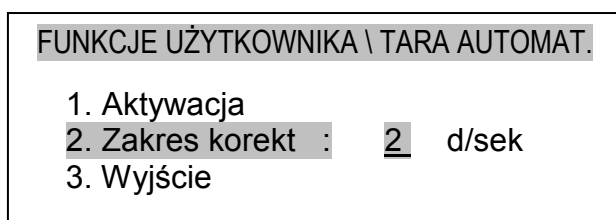

Za pomocą klawiszy \vee i \wedge przesunąć kursor na *Zakres korekt* i nacisnąć *ENTER*.

Wpisać maksymalną prędkość upływu zera, jaka ma być korygowana przez funkcję *tara automatyczna*. Dopuszczalny przedział to 0,1-5,0 (w działkach odczytowych wagi na sekundę).

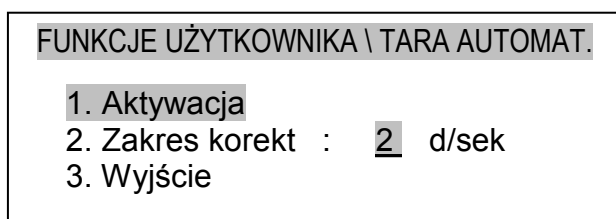

Przesunąć kursor na *Aktywacja* i nacisnąć *ENTER*.

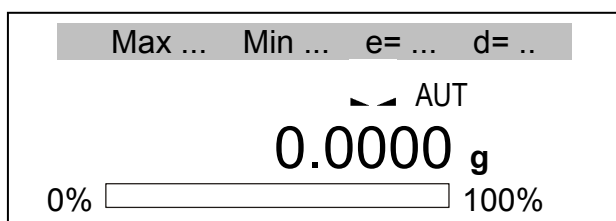

Wskazania wagi nieznacznie odbiegające od zera będą korygowane automatycznie i utrzymane zostanie wskazanie zerowe pomimo zmieniających się warunków otoczenia (temperatury, wilgotności powietrza itp.).

Aby zakończyć działanie funkcji należy nacisnąć *Menu*, aby wejść do menu funkcji użytkownika, wybrać funkcję *Tara automatyczna*, a następnie wybrać opcję *Dezaktywacja*.

14.2 Funkcja liczenia sztuk

Funkcja liczenia sztuk umożliwia określenie ilości detali w ważonej porcji na podstawie :

1. Wzorcowej próbki o znanej ilości detali (masa jednostkowa nie jest znana),
2. Znanej masy jednostkowej detalu.

1. Masa jednostkowa nie jest znana, ale użytkownik dysponuje próbką

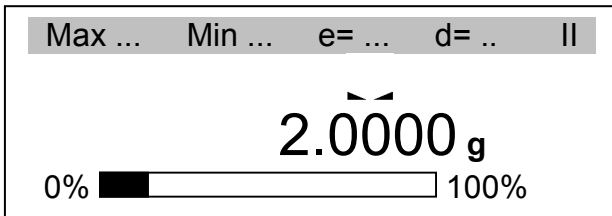

Nałożyć na wagę próbkę złożoną ze znanej ilości detali.

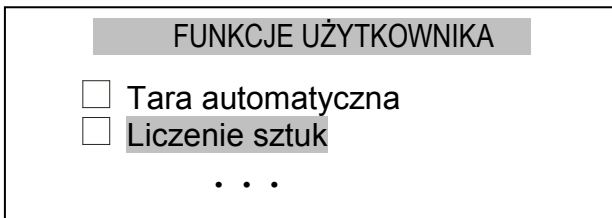

Nacisnąć klawisz *Menu*, aby wejść do menu funkcji użytkownika, zaznaczyć kursorem *Liczenie sztuk* i nacisnąć *ENTER*.

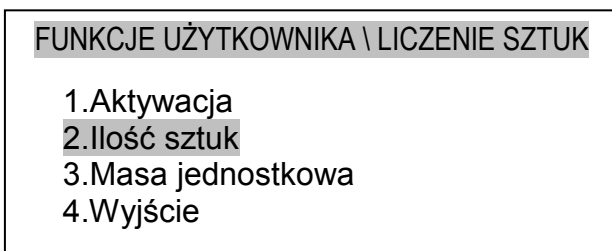

Zaznaczyć kursorem *Ilość sztuk* i nacisnąć *ENTER*.

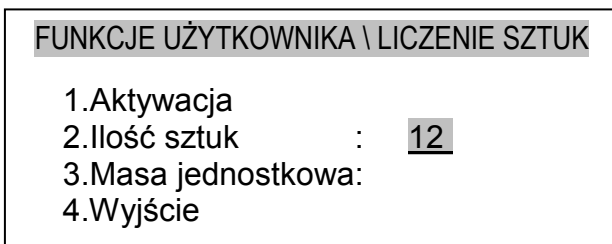

Wpisać ilość sztuk próbki używając klawiszy cyfrowych i nacisnąć *ENTER*.

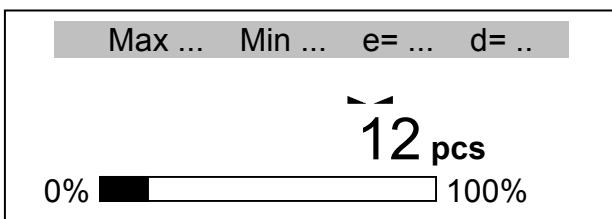

Na podstawie wyniku pomiaru próbki i ilości detali waga wylicza masę jednostkową i przechodzi do wskazań w sztukach.

Jeżeli przy następnym użyciu funkcji parametry próbki nie wymagają zmiany, włączenie funkcji może być dokonane poprzez wybranie opcji *Aktywacja* i naciśnięcie *ENTER*.

Aby zakończyć działanie funkcji należy nacisnąć klawisz *Menu*, wybrać funkcję *Liczenie sztuk*, a następnie wybrać opcję *Dezaktywacja*.

Uwaga:

Chwilowe przejście do wskazań masy i powrót do wskazań ilości jest możliwe za pomocą klawisza X.

2. Masa jednostkowa jest dokładnie znana

FUNKCJE UŻYTKOWNIKA	
<input type="checkbox"/>	Tara automatyczna
<input checked="" type="checkbox"/>	Liczenie sztuk
. . .	

Nacisnąć klawisz *Menu*, zaznaczyć kursorem funkcję *Liczenie sztuk* i nacisnąć *ENTER*.

FUNKCJE UŻYTKOWNIKA \ LICZENIE SZTUK	
1. Aktywacja	
2. Ilość sztuk	
3. Masa jednostkowa:	
4. Wyjście	

Zaznaczyć kursorem opcję *Masa jednostkowa* i nacisnąć *ENTER*.

FUNKCJE UŻYTKOWNIKA \ LICZENIE SZTUK	
1. Aktywacja	
2. Ilość sztuk	
3. Masa jednostkowa:	0.2 g
4. Wyjście	

Wpisać masę jednostkową detalu używając klawiszy cyfrowych i nacisnąć *ENTER*, aby zatwierdzić wpisaną masę. Zapisana masa jednostkowa jest przechowywana w pamięci wagi do momentu jej wyłączenia.

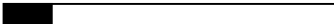
Max ... Min ... e= ... d= ..			
			
0 pcs			
0%		100%	

Waga przechodzi do wskazań w sztukach.

Uwaga: Jeżeli podczas wpisywania liczby wielocyfrowej nastąpi pomyłka, należy nacisnąć *<* aby skasować ostatnio wpisany znak lub *CLR*, aby wyjść z funkcji i powtórzyć operację od początku.

14.3 Funkcja wyboru jednostek

Funkcja pozwala wybrać jednostkę wskazań masy.

Do wyboru są następujące jednostki:

- gram (g)
- kilogram (kg)
- miligram (mg)
- carat (karat): 1ct=0,2g
- pound (funt angielski): 1lb=453,592374g
- grain (gran): 1gr=0,06479891g
- ounce (uncja): 1oz=28,349523g
- ounce troy (uncja aptekarska): 1ozt=31,1034763g
- pennyweight: 1dwt=1,55517384g

FUNKCJE UŻYTKOWNIKA	
<input type="checkbox"/>	Tara automatyczna
<input type="checkbox"/>	Liczenie sztuk
<input checked="" type="checkbox"/>	Wybór jednostki
. . .	
Wyjście	

Nacisnąć klawisz *Menu*, zaznaczyć kursorem *Wybór jednostki* i nacisnąć *ENTER*.

FUNKCJE UŻYTKOWNIKA \ UST. WYDRUKU	
1.Jednostka	< gram >
2.Wyjście	

Nacisnąć klawisz *>* aby przejść do pola jednostek.

FUNKCJE UŻYTKOWNIKA \ UST. WYDRUKU	
1.Jednostka	< gram >
2.Wyjście	

Posługując się klawiszami *>* i *<* wybrać właściwą jednostkę i nacisnąć *ENTER*.

Wyjść z funkcji korzystając z klawisza *<* lub z opcji *Wyjście*.

14.4 Funkcja wskazywania procentów

Funkcja pozwala zastąpić wskazania w jednostkach masy wartościami w procentach odniesionymi do masy przyjętej jako wzorzec .

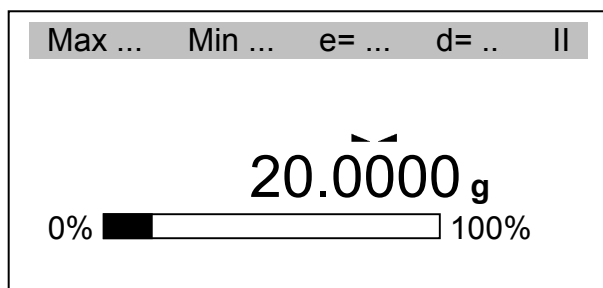

Nałożyć na wagę masę odpowiadającą wartości 100%.

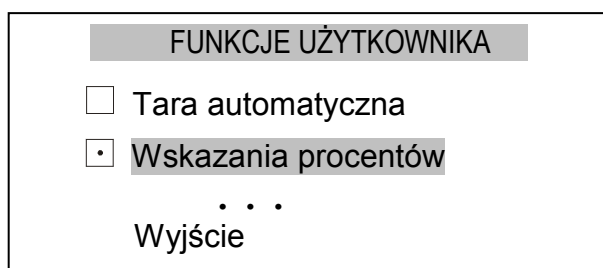

Nacisnąć klawisz *Menu*, zaznaczyć kursorem *Wskazania procentów* i nacisnąć *ENTER*.

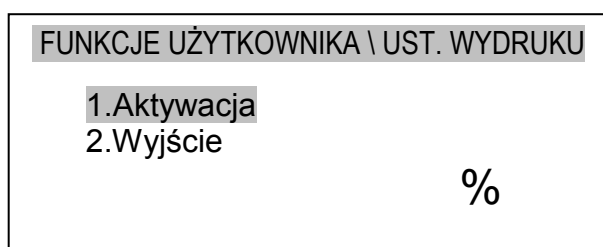

Przy zaznaczonej kursorem *Aktywacji* nacisnąć klawisz *ENTER* aby przejść do wskazań w procentach.

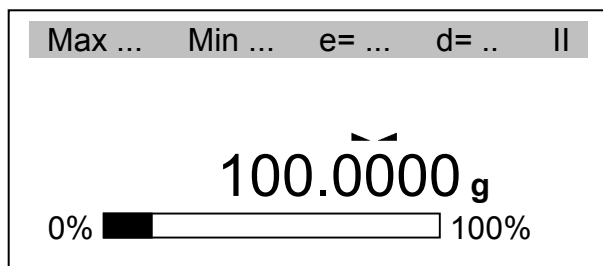

W celu zakończenia pracy z funkcją należy ponownie wejść do menu funkcji i użyć opcji *Dezaktywacja*.

Uwagi:

1. Chwilowe przejście do wskazań masy w gramach, a następnie powrót do wskazań procentowych odbywa się za pomocą klawisza *X*.
2. W zależności od wartości masy przyjętej jako 100% wskazania procentowe będą wyświetlane w różnych formatach. Dla masy wzorcowej z zakresu 0÷3,5% zakresu pomiarowego wynik będzie przedstawiany w postaci uszczuplonej o dwa miejsca po przecinku, z zakresu 3,5÷35% - o jedno miejsce, a powyżej 35% - w pełnej dokładności.

14.5 Funkcja kalibracji zewnętrznym wzorcem masy / opcje kalibracji

Kalibracja zewnętrznym wzorcem masy powinna być wykonana, jeżeli po kalibracji wewnętrznej dokładność wagi nie jest zadowalająca. Należy wówczas użyć wzorca masy podanego w tabeli danych technicznych wagi (lub dokładniejszego) posiadającego aktualne świadectwo wzorcowania.



Kalibracja wagi zalegalizowanej wymaga naruszenia cechy zabezpieczającej dostęp do przełącznika adjustacji i powoduje utratę legalizacji WE. W celu ponownej legalizacji niezbędny jest kontakt z serwisem lub Urzędem Miar.

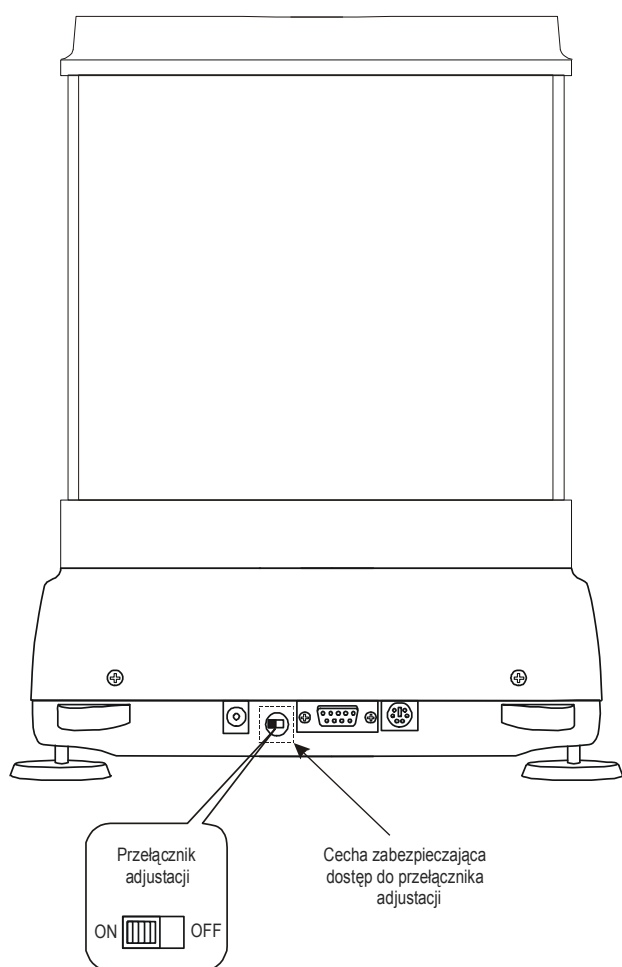

W wagach przeznaczonych do legalizacji dokonanie kalibracji wymaga zmiany pozycji przełącznika adjustacji, znajdującego się pod cechą zabezpieczającą (naklejką) Urzędu Miar. Dostęp do przełącznika jest możliwy jedynie po odklejeniu naklejki. Kalibracja wagi powoduje zatem utratę legalizacji WE i w konsekwencji konieczność legalizacji ponownej w najbliższym Urzędzie Miar lub w miejscu użytkowania wagi.

Przed dokonaniem kalibracji wagi zalegalizowanej należy za pomocą cienkiego wkrętaka przełączyć przełącznik adjustacji w pozycję *ON* (waga wyświetli komunikat *Przełącznik w pozycji ON* i włączy się sygnał dźwiękowy).

Po zakończeniu procesu kalibracji, opisanego na następnej stronie, waga wyświetli komunikat *Przełącznik w pozycji ON*. Za pomocą cienkiego wkrętaka należy przełączyć przełącznik adjustacji w pozycję *OFF* (waga przejdzie do ważenia).

Kolejność czynności przy kalibracji wagi zewnętrznym wzorcem masy:

FUNKCJE UŻYTKOWNIKA	
<input type="checkbox"/>	Tara automatyczna
<input type="checkbox"/>	Liczenie sztuk
<input checked="" type="checkbox"/>	Kalibracja

Nacisnąć klawisz *Menu*, zaznaczyć kursorem opcję *Kalibracja* i nacisnąć *ENTER*.

FUNKCJE UŻYTKOWNIKA \ KALIBRACJA	
1.	Kalibracja zewn.
2.	Obciążenie zewnętrzne: 200g
3.	Blokada autokalibracji
4.	Wydruk raportu
5.	Wyjście

Sprawdzić, czy wartość *Obciążenia zewnętrznego* zgadza się z wzorcem masy, który ma być użyty do kalibracji. Jeżeli nie, zaznaczyć opcję *Obciążenie zewnętrzne* i wpisać właściwą wartość.

KALIBRACJA	
Kalibracja zewnętrzna: połóż obciążenie 200g	

Zaznaczyć kursorem *Kalibracja zewn.* i nacisnąć *ENTER*.
Zaczekać na zakończenie tarowania.

KALIBRACJA	
	Kalibracja zewnętrzna: tarowanie

Nałożyć wzorzec o wskazanej masie.

KALIBRACJA	
	Kalibracja zewnętrzna: zdejmij obciążenie

Zdjąć wzorzec masy.

AUTOKALIBRACJA	
	Kalibracja wewnętrzna: czekaj

Zaczekać na zakończenie kalibracji wewnętrznej.

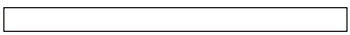
Max ...	Min ...	e= ...	d= ...
0.000 g			
0%			100%

Opcje kalibracji (wewnętrznej i zewnętrznej):

W wadze zalegalizowanej, za wyjątkiem *Wydruku raportu*, opcje kalibracji nie są dostępne.

FUNKCJE UŻYTKOWNIKA	
<input type="checkbox"/>	Tara automatyczna
<input type="checkbox"/>	Liczenie sztuk
. . .	
<input checked="" type="checkbox"/>	Kalibracja

Nacisnąć *Menu*, zaznaczyć kursorem funkcję *Kalibracji* i nacisnąć *ENTER*.

Opcja *Obciążenie zewnętrzne* umożliwia wpisanie wartości wzorca masy, który ma być użyty do kalibracji. W tym celu należy zaznaczyć kursorem *Obciążenie zewnętrzne*, nacisnąć *ENTER* i klawiszami *>* oraz *<* wybrać właściwą wartość. Dostępnych jest kilka typowych wartości, przy czym zaleca się stosować możliwie największy wzorzec masy.

FUNKCJE UŻYTKOWNIKA \ KALIBRACJA	
1.	Kalibracja zewnętrzna
2.	Obciążenie zewnętrzne: <u>200g</u>
3.	Kalibracja od czasu : 2h
4.	Kalibracja od temp. : 1.0°C
5.	Wydruk raportu
6.	Wyjście

Opcja *Kalibracja od czasu* pozwala określić czas, po jakim samoczynnie waga wykonuje kalibrację wewnętrzną. Opcja *Kalibracja od temperatury* umożliwia określenie zmiany temperatury otoczenia, przy której następuje kalibracja wewnętrzna. Sposób ustawiania jak wyżej.

FUNKCJE UŻYTKOWNIKA \ KALIBRACJA	
1.	Kalibracja zewnętrzna
2.	Obciążenie zewnętrzne: <u>200g</u>
3.	Kalibracja od czasu : <u>2h</u>
4.	Kalibracja od temp. : 1.0°C
5.	Wydruk raportu
6.	Wyjście

Opcja *Wydruk raportu* pozwala przy podłączeniu zewnętrznej drukarki uzyskać dane kalibracyjne wagi, co stanowi potwierdzenie prawidłowego wykonania kalibracji i może być przydatne w diagnostyce wagi.

FUNKCJE UŻYTKOWNIKA \ KALIBRACJA	
1.	Kalibracja zewnętrzna
2.	Obciążenie zewnętrzne: <u>200g</u>
3.	Kalibracja od czasu : 2h
4.	Kalibracja od temp. : 1.0°C
5.	<u>Wydruk raportu</u>
6.	Wyjście

Postać wydruku raportu kalibracji:

Data : ... Godz.: ...
Raport z kalibracji

Data produkcji: ...
Numer fabryczny: ...
Wersja programu : ...
Nr adjustacji: ...
Masa wzorca zewn. fabr.: ...
Masa wzorca wewn. fabr.: ...
Masa wzorca zewn. bież. : ...
Masa wzorca wewn. bież. : ...
Różnica mas : ...

Niezbędna jest do tego drukarka lub komputer wyposażony w program testowy.

- masa zewnętrznego wzorca masy użytego do kalibracji wagi przez producenta
- masa wewnętrznego wzorca masy zarejestrowana podczas kalibracji wagi przez producenta
- masa zewnętrznego wzorca masy użytego ostatnio do kalibracji
- masa wewnętrznego wzorca masy zarejestrowana podczas ostatniej kalibracji wagi zewnętrznym wzorcem masy
- różnica wartości mas wzorca wewnętrznego: fabryczna - bieżąca

14.6 Funkcja ustawiania parametrów złącza RS-232C

Aby możliwa była współpraca wagi z drukarką (lub komputerem) parametry transmisji obu urządzeń muszą być jednakowe.

Funkcja pozwala ustawić następujące parametry transmisji:

- prędkość nadawania i odbioru (1 200 ÷ 115 200bps),
- ilość bitów tworzących znak (7 lub 8 bitów),
- kontrolę parzystości (none-brak kontroli, even-potwierdzanie parzystości lub odd-potwierdzanie nieparzystości),
- rodzaj protokołu (standardowo używany jest LONG),
- sposób nadawania (po użyciu klawisza \leftarrow przy stabilnym wskazaniu wagi, po użyciu \rightarrow niezależnie od stabilności wskazań, automatycznie po każdym nałożeniu obciążenia i ustabilizowaniu się wskazań lub nadawanie ciągle co ok. 0,1 s.).

FUNKCJE UŻYTKOWNIKA	
<input type="checkbox"/>	Tara automatyczna
<input type="checkbox"/>	Liczenie sztuk
	. . .
<input checked="" type="checkbox"/>	Ustawienia RS-232C
	Wyjście

Nacisnąć klawisz *Menu*, zaznaczyć kursorem *Ustawienia RS-232C* i nacisnąć *ENTER*.

FUNKCJE UŻYTKOWN. \ USTAWIENIA RS232	
1. Prędkość:	4800
2. Ilość bitów:	8-bit
3. Parzystość:	brak
4. Protokół:	LONG
5. Nadawanie:	klawisz P. stab.
6. Wyjście	

Sprawdzić, czy ustawienia RS-232C są zgodne z parametrami urządzenia do którego kierowana jest transmisja.

Jeżeli nie, za pomocą klawiszy \vee lub \wedge przesunąć kursor na parametr wymagający ustawienia i nacisnąć *ENTER*.

FUNKCJE UŻYTKOWN. \ USTAWIENIA RS232	
1. Prędkość:	<4800>
2. Ilość bitów:	8-bit
3. Parzystość:	brak
4. Protokół:	LONG
5. Nadawanie:	klawisz P. stab.
6. Wyjście	

Klawiszami $>$ lub $<$ ustawić właściwą wartość i nacisnąć *ENTER*.

Wyjść z funkcji używając klawisza *Menu* lub opcji *Wyjście*.

14.7 Funkcja ustawienia wydruku

Funkcja pozwala umieszczać na wydruku:

- numerów kolejnych pomiarów,
- daty i godziny obok każdego pomiaru.

FUNKCJE UŻYTKOWNIKA	
<input type="checkbox"/>	Tara automatyczna
<input type="checkbox"/>	Liczenie sztuk
	. . .
<input checked="" type="checkbox"/>	Ustawienia wydruku
	Wyjście

Nacisnąć klawisz *Menu*, zaznaczyć kursorem *Ustawienia wydruku* i nacisnąć *ENTER*.

FUNKCJE UŻYTKOWNIKA	
<input type="checkbox"/>	Nagłówek
<input type="checkbox"/>	Wartości
<input type="checkbox"/>	Stopka
<input type="checkbox"/>	ID1
<input type="checkbox"/>	ID2
<input type="checkbox"/>	ID3
	Wyjście

Posługując się klawiszami \wedge i \vee wybrać właściwe opcje naciskając *ENTER*.

Przy wypełnianiu pól *IDI-3* naciskać wielokrotnie klawisze cyfrowe. Kasowania ostatniego znaku dokonuje się za pomocą klawisza $<$.

Nagłówek - wejście do menu definiowania nagłówka wydruku; [wskazuje zaznaczenie co najmniej jednej opcji w menu definiowania nagłówka.

Menu definiowania nagłówka

FUNKCJE UŻYTKOWNIKA	
<input type="checkbox"/>	Pusta linia
<input type="checkbox"/>	Nazwa trybu
<input type="checkbox"/>	Data i godzina
<input type="checkbox"/>	Typ wagi
<input type="checkbox"/>	Numer seryjny
<input type="checkbox"/>	ID1
<input type="checkbox"/>	ID2
<input type="checkbox"/>	ID3
<input type="checkbox"/>	Podpis
	Wyjście

Zaznaczenie/odznaczenie elementu odbywa się za pomocą naciśnięcia klawisza *ENTER*. Zaznaczony element znajdzie się w nagłówku wydruku, o ile w menu definiowania wartości wydruku zaznaczony zostanie element *Nagłówek*.

Przykład pełnego wydruku nagłówka :

----- WAŻENIE -----	← pusta linia
Data : 2000-04-25 Godz.: 22:32	← nazwa trybu
Typ wagi : AGNZ200	← data i godzina
Numer fabryczny : 123456	← typ wagi
Ciąg ID1	← numer seryjny
Ciąg ID2	← ID1
Ciąg ID3	← ID2
Podpis	← ID3
.....	← podpis

Wartości - wejście do menu definiowania drukowanych wartości; [wskazuje zaznaczenie co najmniej jednej opcji w menu definiowania wartości.

Menu definiowania wartości

FUNKCJE UŻYTKOWNIKA	
<input type="checkbox"/>	Nagłówek
<input type="checkbox"/>	Pusta linia
<input type="checkbox"/>	ID1
<input type="checkbox"/>	ID2
<input type="checkbox"/>	ID3
<input type="checkbox"/>	Numer pomiaru
<input type="checkbox"/>	Tara
<input type="checkbox"/>	Netto
<input type="checkbox"/>	Brutto
<input type="checkbox"/>	Wynik LCD
	Wyjście

Zaznaczenie/odznaczenie elementu odbywa się za pomocą naciśnięcia klawisza *ENTER*. Wartości *Tara*, *Netto* oraz *Brutto* są zawsze wyrażone w gramach. Wartość *Wynik LCD* zawsze odzwierciedla stan wyświetlacza, z uwzględnieniem jednostki miary.

Przykład pełnego wydruku wartości (z pominięciem nagłówka) :

Ciąg ID1	← pusta linia
Ciąg ID2	← ID1
Ciąg ID3	← ID2
Numer pomiaru : 1	← ID3
T 0.0000 g	← numer pomiaru
N 66.7425 g	← tara
B 66.7425 g	← netto
LCD 333.7125 ct	← brutto
	← wynik LCD

Stopka - wejście do menu definiowania stopki wydruku; [wskazuje zaznaczenie co najmniej jednej opcji w menu definiowania stopki.

Menu definiowania stopki

FUNKCJE UŻYTKOWNIKA	
<input type="checkbox"/>	Pusta linia
<input type="checkbox"/>	Nazwa trybu
<input type="checkbox"/>	Data i godzina
<input type="checkbox"/>	Typ wagi
<input type="checkbox"/>	Numer seryjny
<input type="checkbox"/>	ID1
<input type="checkbox"/>	ID2
<input type="checkbox"/>	ID3
<input type="checkbox"/>	Podpis
<input type="checkbox"/>	Linia oddzielająca
<input type="checkbox"/>	3 linie puste
	Wyjście

Zaznaczenie/odznaczenie elementu odbywa się za pomocą naciśnięcia klawisza *ENTER*.

Przykład pełnego wydruku stopki :

----- LICZENIE SZTUK -----	
Data : 2000-04-25	Godz.: 22:49
Typ wagi	: AGNZ200
Numer fabryczny	: 123456
Ciąg ID1	
Ciąg ID2	
Ciąg ID3	
Podpis	
.....	

← pusta linia
 ← nazwa trybu
 ← data i godzina
 ← typ wagi
 ← numer seryjny
 ← ID1
 ← ID2
 ← ID3
 ← podpis
 ← linia oddzielająca
 ← 3 linie puste

ID1, ID2, ID2 - ciągi tekstowe maksymalnie 20-znakowe, wpisywane za pomocą klawiatury PS2 lub klawiatury numerycznej wagi, działającej podobnie jak klawiatura telefoniczna (znaki skojarzone z danym klawiszem pojawiają się po jego naciśnięciu w pierwszej linii wyświetlacza); wprowadzony ciąg zatwierdza się klawiszem *ENTER*, kasowanie ostatniego znaku klawiszem <.

14.8 Funkcja ustawiania LCD

Funkcja pozwala ustawić kontrast i podświetlenie wyświetlacza wagi.:

FUNKCJE UŻYTKOWNIKA	
<input type="checkbox"/>	Tara automatyczna
<input type="checkbox"/>	Liczenie sztuk
	. . .
<input checked="" type="checkbox"/>	Ustawienia LCD
	Wyjście

Nacisnąć klawisz *Menu*, zaznaczyć kursorem *Ustawienia LCD* i nacisnąć *ENTER*.

FUNKCJE UŻYTKOWN.\ USTAWIENIA LCD	
1. Kontrast :	 8
2. Podświetlenie :	ON
3. Wyjście	

Posługując się klawiszami \wedge i \vee wybrać opcję *Kontrast* i nacisnąć *ENTER*.

FUNKCJE UŻYTKOWN.\ USTAWIENIA LCD	
1. Kontrast :	 12
2. Podświetlenie :	ON
3. Wyjście	

Za pomocą klawiszy $<$ i $>$ wybrać . wartość kontrastu. Potwierdzić naciskając *ENTER*.

FUNKCJE UŻYTKOWN.\ USTAWIENIA LCD	
1. Kontrast :	 12
2. Podświetlenie :	ON
3. Wyjście	

Posługując się klawiszami \wedge i \vee wybrać opcję *Podświetlenie* i nacisnąć *ENTER*.

FUNKCJE UŻYTKOWN.\ USTAWIENIA LCD	
1. Kontrast :	 12
2. Podświetlenie :	<OFF>
3. Wyjście	

Za pomocą klawiszy $<$ i $>$ włączyć lub wyłączyć podświetlenie wyświetlacza. Potwierdzić naciskając *ENTER*.

14.9 Funkcja ustawienia czasu i daty (opcja)

Funkcja pozwala ustawić datę i godzinę używaną na wydrukach:

FUNKCJE UŻYTKOWNIKA	
<input type="checkbox"/>	Tara automatyczna
<input type="checkbox"/>	Liczenie sztuk
. . .	
<input checked="" type="checkbox"/>	Ustawienia czasu
	Wyjście

Nacisnąć klawisz *Menu*, zaznaczyć kursorem *Ustawienia czasu* i nacisnąć *ENTER*.

FUNKCJE UŻYTKOWNIKA \ UST. CZASU	
1. Czas:	09:11:03
2. Data:	2006-03-31
3. Wyjście	

Posługując się klawiszami \wedge i \vee wybrać właściwe opcje i nacisnąć *ENTER*.

FUNKCJE UŻYTKOWNIKA \ UST. CZASU	
1. Czas:	09:11:03
2. Data:	2006-03-31
3. Wyjście	

Za pomocą klawiszy cyfrowych wpisać aktualne wartości. Potwierdzić naciskając *ENTER*.

15. Opis programu ProCell (wersja demo)

Program służy do przekazywania wskazań wagi do dowolnej aplikacji działającej w środowisku Windows (np. arkusza kalkulacyjnego) w miejsce, gdzie ustawiony jest kursor.

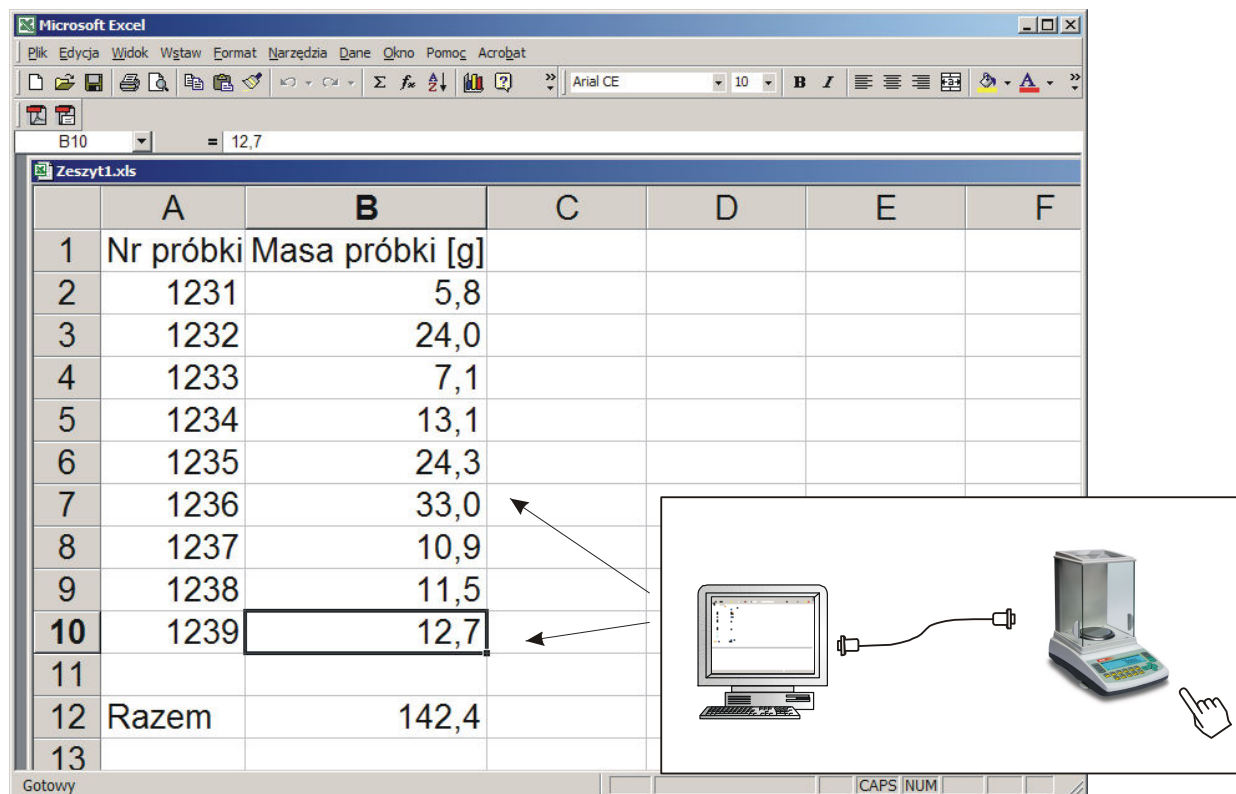

Aby wpisać serię wyników ważeń do tabeli Excela wystarczy:

1. Podłączyć wagę do portu szeregowego RS232C komputera,
2. Uruchomić program ProCELL,
3. Przy pierwszym uruchomieniu zamknąć okno rejestracji (lub skontaktować się z AXIS w celu rejestracji programu),
4. Otworzyć arkusz kalkulacyjny (ProCELL zostanie zasłonięty oknem aplikacji),
5. Ustawić kursor w pożądanym miejscu i kilkakrotnie nacisnąć klawisz \square wagi.

Program automatycznie odnajduje port komputera, ustawia parametry transmisji i chowa się w dolnym pasku ekranu. Następnie użytkownik posługuje się jedynie tabelą Excela i klawiszem \square wagi.

16. Konserwacja i usuwanie drobnych uszkodzeń

1. Wagę należy utrzymywać w czystości.
2. Należy uważać, aby w trakcie użytkowania wagi między szalkę a obudowę nie dostały się zanieczyszczenia. W przypadku stwierdzenia zanieczyszczeń należy zdjąć szalkę (unosząc ją w górę), usunąć zanieczyszczenia, a następnie założyć szalkę.
3. W przypadku nieprawidłowej pracy spowodowanej krótkotrwałym zanikiem napięcia w sieci należy wagę wyłączyć wyjmując z gniazdka wtyk sieciowy, a następnie po upływie kilku sekund ponownie ją włączyć.
4. Wszelkie naprawy wagi powinny być dokonywane przez autoryzowany serwis.
5. W celu dokonania naprawy wagi, należy się zwrócić do najbliższego punktu serwisowego.
6. Uszkodzone wagi mogą być wysyłane do naprawy jako przesyłki kurierskie wyłącznie w opakowaniu oryginalnym, w przeciwnym razie istnieje ryzyko uszkodzenia wagi i utraty gwarancji.

Komunikaty awaryjne

Komunikat	Przyczyna	Zalecenie
"Test ..."	trwają autotesty / uszkodzenie układu elektronicznego wagi	zaczekać ok. 1 minutę,
" - - - - "	niezakończone zerowanie wagi / uszkodzenie mechaniczne wagi	zaczekać ok. 1 minutę sprawdzić czy waga stoi stabilnie, nienarażona na drgania
"Kalibracja wewn.: Błąd obciążenia"	niedociążenie lub przeciążenie mechanizmu wagi / uszkodzenie mechaniczne	sprawdzić, czy nałożone są wszystkie elementy szalki lub czy na wadze nie pozostawiono obciążenia
„Przekroczony zakres tarowania”	próba wytarowania podczas wskazania zerowego	wskazania wagi muszą być różne od zera
„Przekroczony zakres zerowania”	przekroczony dopuszczalny zakres zerowania	zdejść obciążenie z wagi
„Przekroczenie zakresu wagi”	przekroczony dopuszczalny zakres wagi (Max +9*e)	zmniejszyć obciążenia wagi
„Przekroczenie zakresu pomiarowego (+)”	przekroczenie górnego zakresu pomiarowego przetwornika analogowo-cyfrowego	zdejść obciążenie
„Przekroczenie zakresu pomiarowego (-)”	przekroczenie dolnego zakresu pomiarowego przetwornika analogowo-cyfrowego	sprawdzić, czy nałożone są wszystkie elementy szalki
„Za mała masa jednostkowa”	próba wpisania zbyt małej masy jednostkowej	zbyt mała masa pojedynczego elementu lub wpisano zbyt dużą liczbę sztuk

Jeżeli komunikat nie ustępuje, należy skontaktować się z autoryzowanym serwisem.

Deklaracja zgodności

My:

AXIS Spółka z o.o. 80-125 Gdańsk, ul.Kartuska 375B

z całą odpowiedzialnością deklarujemy, że wagi:

AGN50, AGN100, AGN200

oznakowane znakiem CE są zgodne z:

. Normą PN-EN 55022:2000 Kompatybilność elektromagnetyczna (EMC)
– Urządzenia informatyczne – Charakterystyki zaburzeń radioelektrycznych – Poziomy dopuszczalne i metody pomiaru i PN-EN 61000-4-3 Kompatybilność elektromagnetyczna (EMC) – Część 4-3. Metody badań i pomiarów - Badanie odporności na pole elektromagnetyczne o częstotliwości radiowej, zharmonizowanymi z dyrektywą 89/336/EWG (dotyczącą kompatybilności elektromagnetycznej).



Ponadto wagi posiadające na tabliczkach firmowych:

- naklejkę z dwiema cyframi roku dokonania oceny zgodności _____ i z numerem jednostki notyfikowanej dokonującej oceny, _____
- zielone oznakowanie metrologiczne M, _____
- cechy zabezpieczające nałożone przez jednostkę notyfikowaną

są wykonane zgodnie z certyfikatem zatwierdzenia typu TCM 128/07-4511 i mają legalizację WE potwierdzającą zgodność z:

1. Normą PN-EN 45501 Zagadnienia metrologiczne wag nieautomatycznych, wyd. grudzień 1999 zharmonizowaną z Dyrektywą Rady 90/384/EWG zmienioną przez Dyrektywę Rady 93/68/EWG.

Informacje dodatkowe:

- Badania na zgodność z Dyrektywami 89/336/EWG zostały wykonane w Laboratorium Badawczym Oddziału Instytutu Elektrotechniki w Gdańsku, akredytowanym przez PCA,
- Certyfikat zatwierdzenia typu WE nr TCM 128/07-4511 wydany został przez Czeski Instytut Metrologiczny w Brnie (Jednostka Notyfikowana Nr 1383).

Gdańsk, 23.03.2007 r.

Z upoważnienia Dyrektora AXIS Sp. z o.o.:

Szef Produkcji

mgr inż. Jan Kończak

Podpis

